

샘플링 펌프

SP-Pump101

제품설명

샘플링 펌프는 SP12C7 및 SP2nd 모델에 연결하여 사용할 수 있도록 설계 되었습니다. 배관의 가스 누설 유무확인 또는 지하 맨홀의 가스를 측정할 때 사용할 수 있습니다.

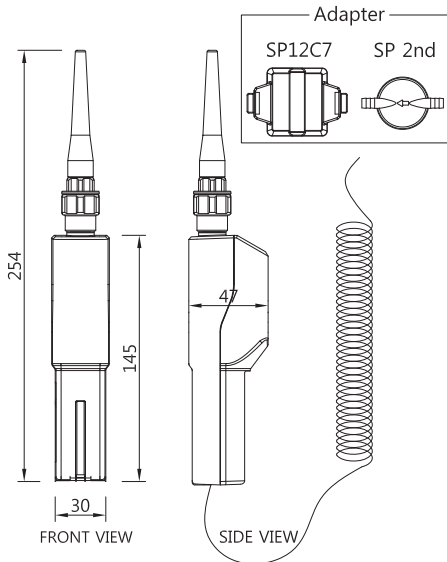

- 휴대 및 체결이 간편한 구조
- 내구성 우수한 산업용 모터 장착
- 막힘 자동진단 기능
- 본질안전 방폭구조

주요 사용처

- 제철소
- 석유화학, 정유
- 조선소
- 폐수 및 정화조 처리시설
- 광산
- 전력, 통신사
- 탱크, 밀폐공간 작업장
- 물류 보관 창고



▲ 사용 예1

▲ 사용 예2

제품사양

Model	SP-Pump101
Flow rate	Maximum 500cc/min
Alarm display	Low flow alarm / Low battery alarm (Red LED)
Operating temperature	-20°C ~ +50°C
Operating humidity	5% to 99% RH(Non-condensing)
Battery power	1.5V AA size Alkaline battery 1EA
Battery life time	More than 10 hours
Dimensions	30(W) X 254(H) X 47(D) mm
Weight	260g (Including Battery)